

Cap. 12 Profile auxiliare

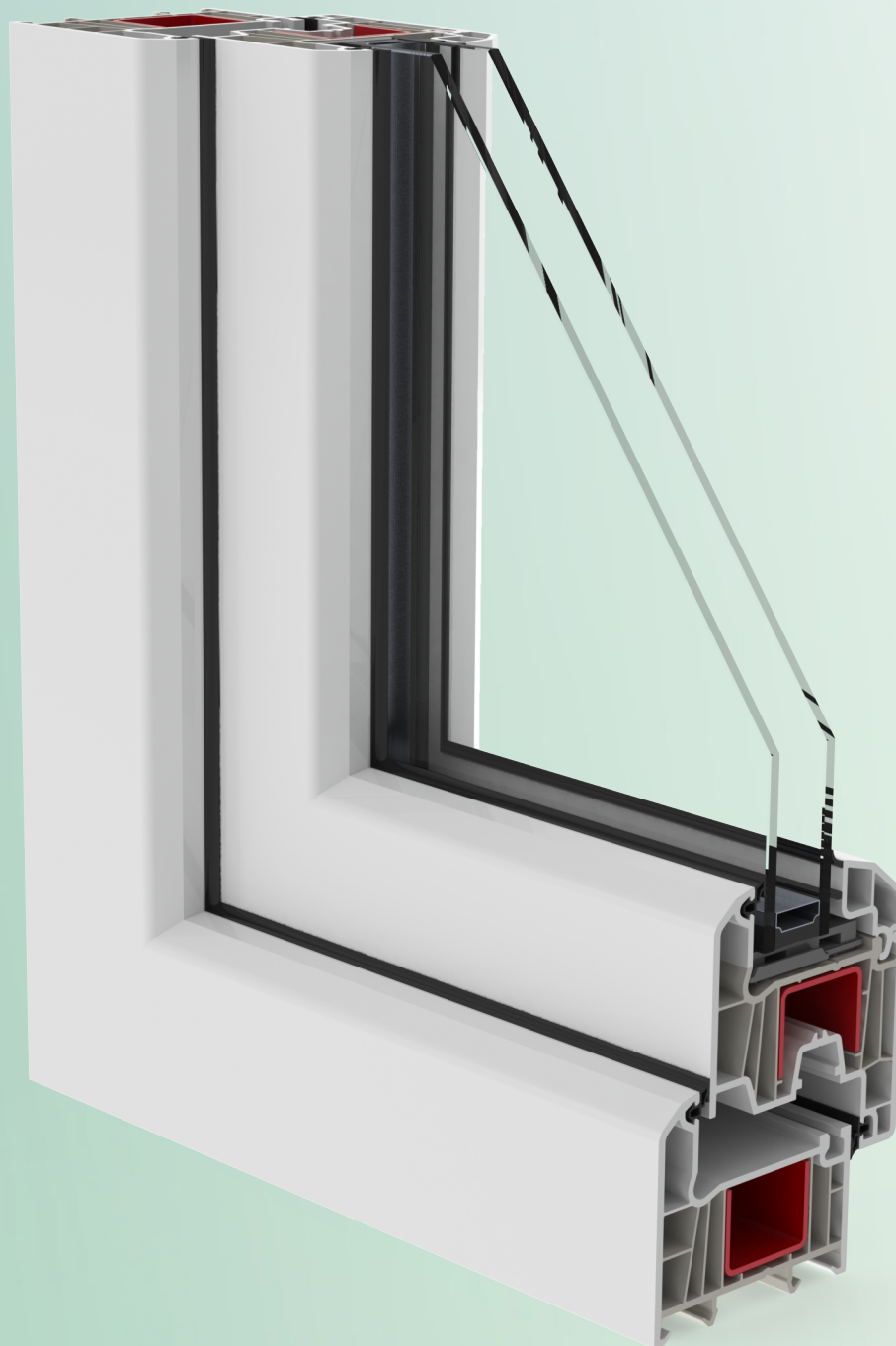

Cap.12 Profile auxiliare

12.1 Profilul de cuplare 306-01 (orizontal și vertical)

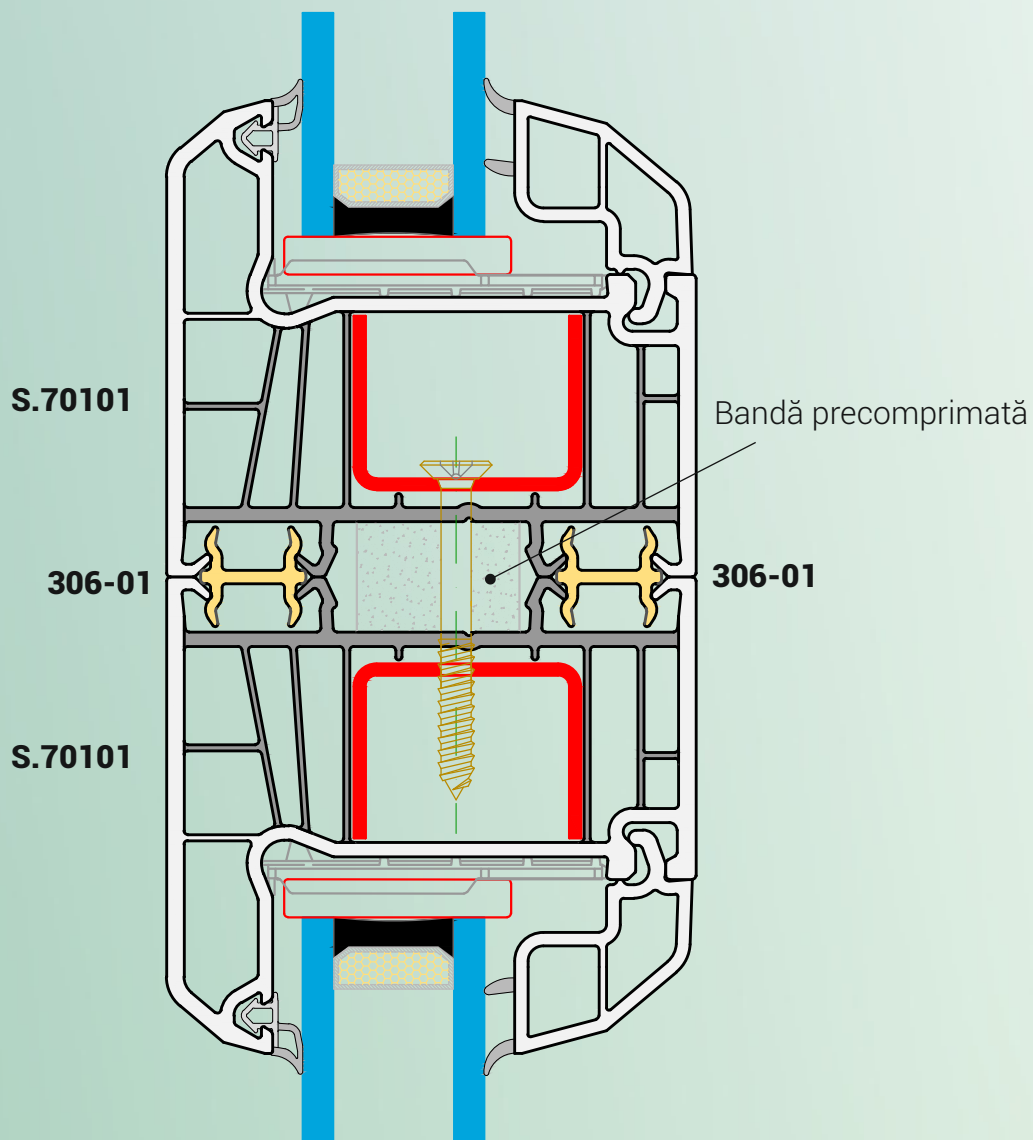

Cap.12 Profile auxiliare

12.2 Profilul de cuplare 606-01 (orizontal și vertical)

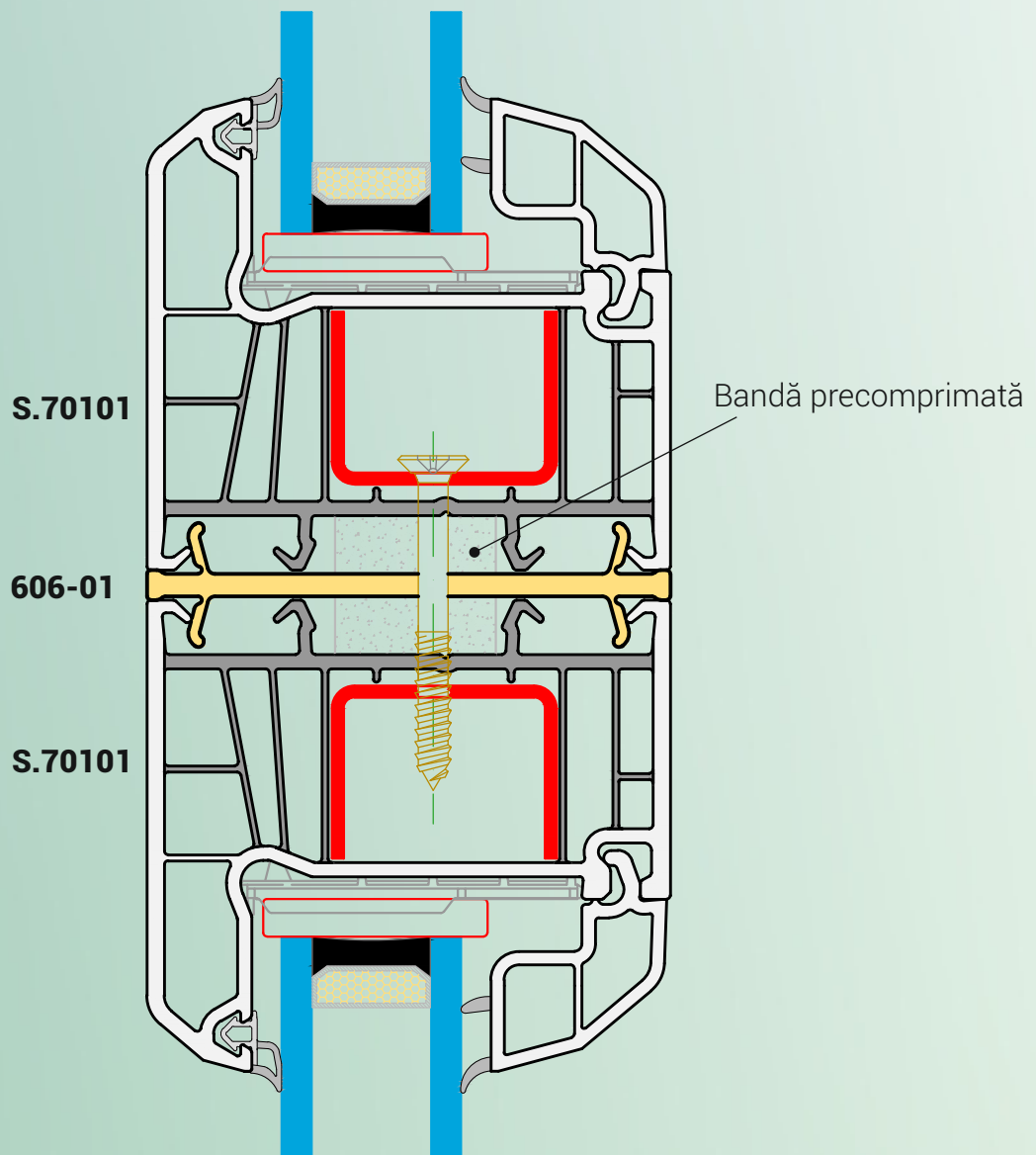

Cap.12 Profile auxiliare

12.3 Profilul de cuplare 206-02 (vertical)

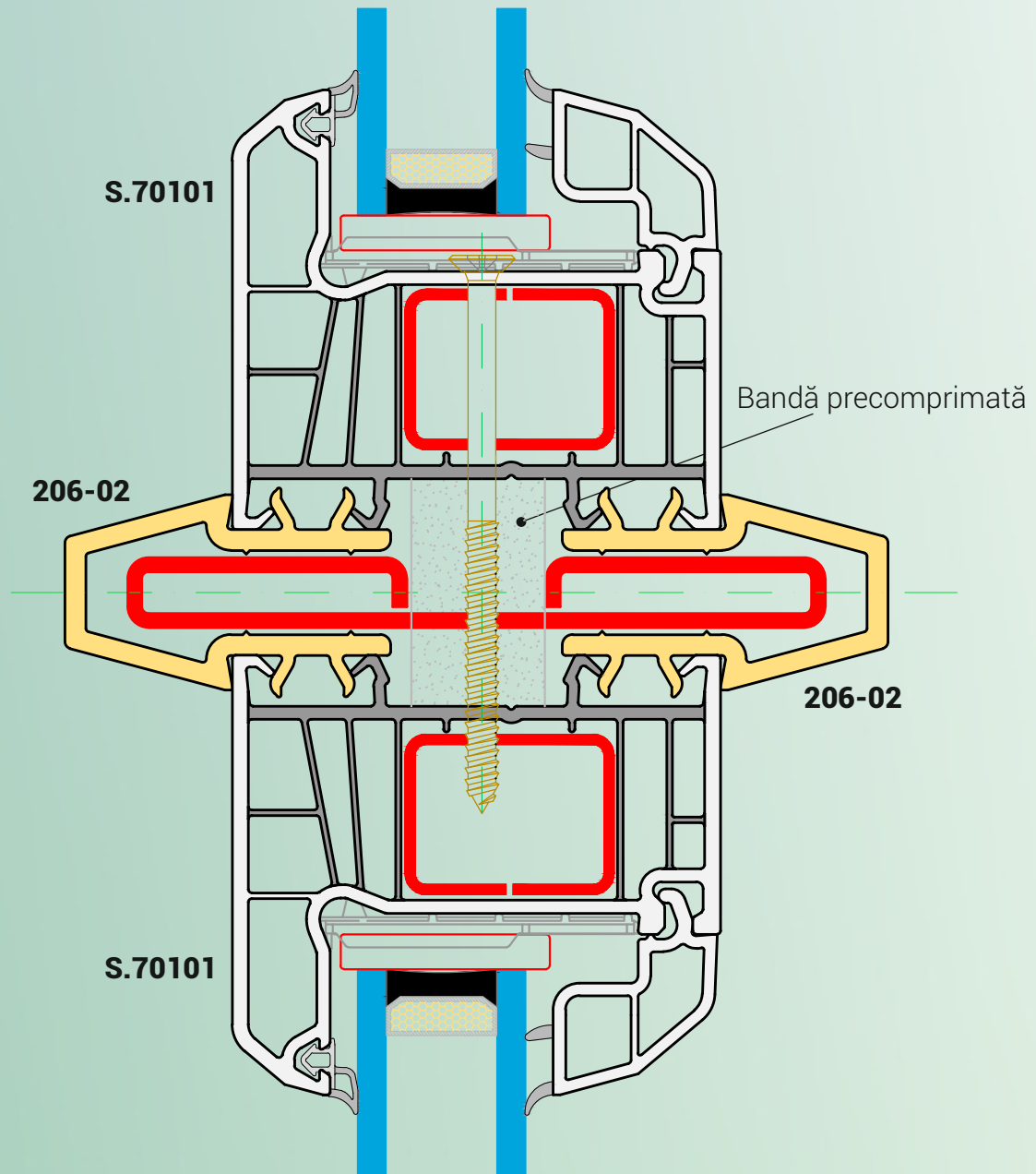

Cap.12 Profile auxiliare

12.4 Profilul de cuplare 606-06 (vertical)

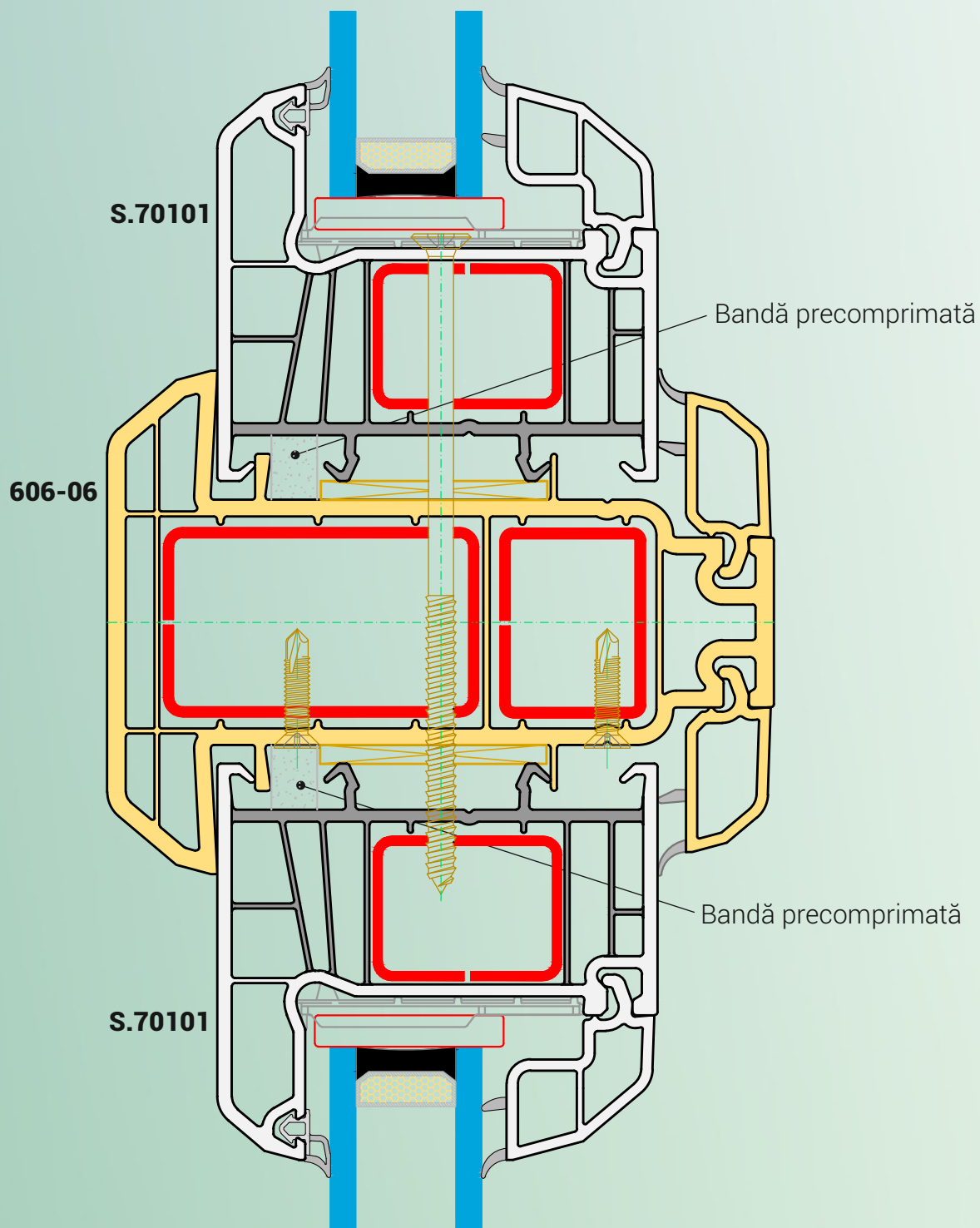

Cap.12 Profile auxiliare

12.5 Profilul de cuplare variabil 306-04 + 606-03

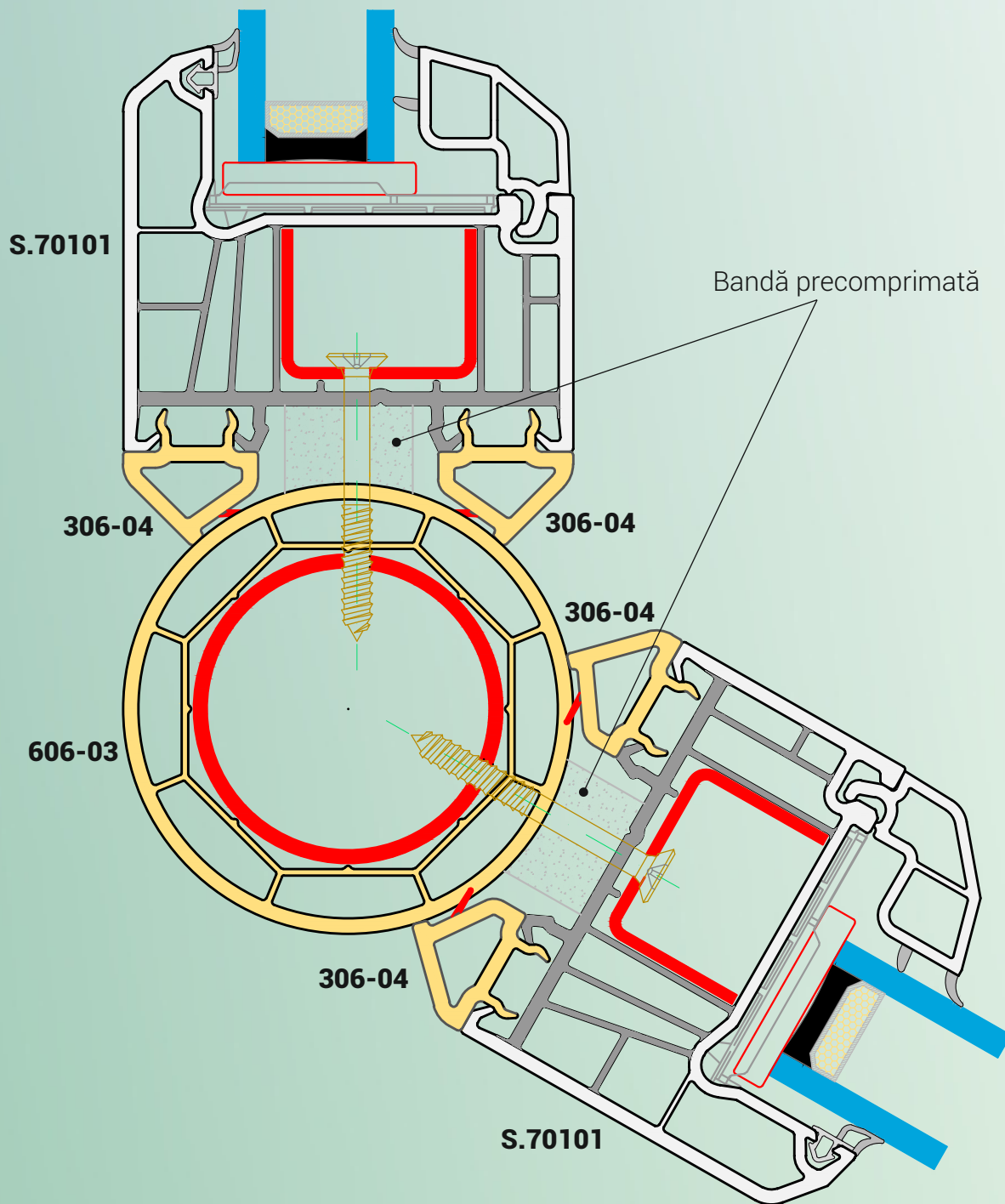

Cap.12 Profile auxiliare

12.6 Profilul de cuplare variabil 606-04 + 606-03

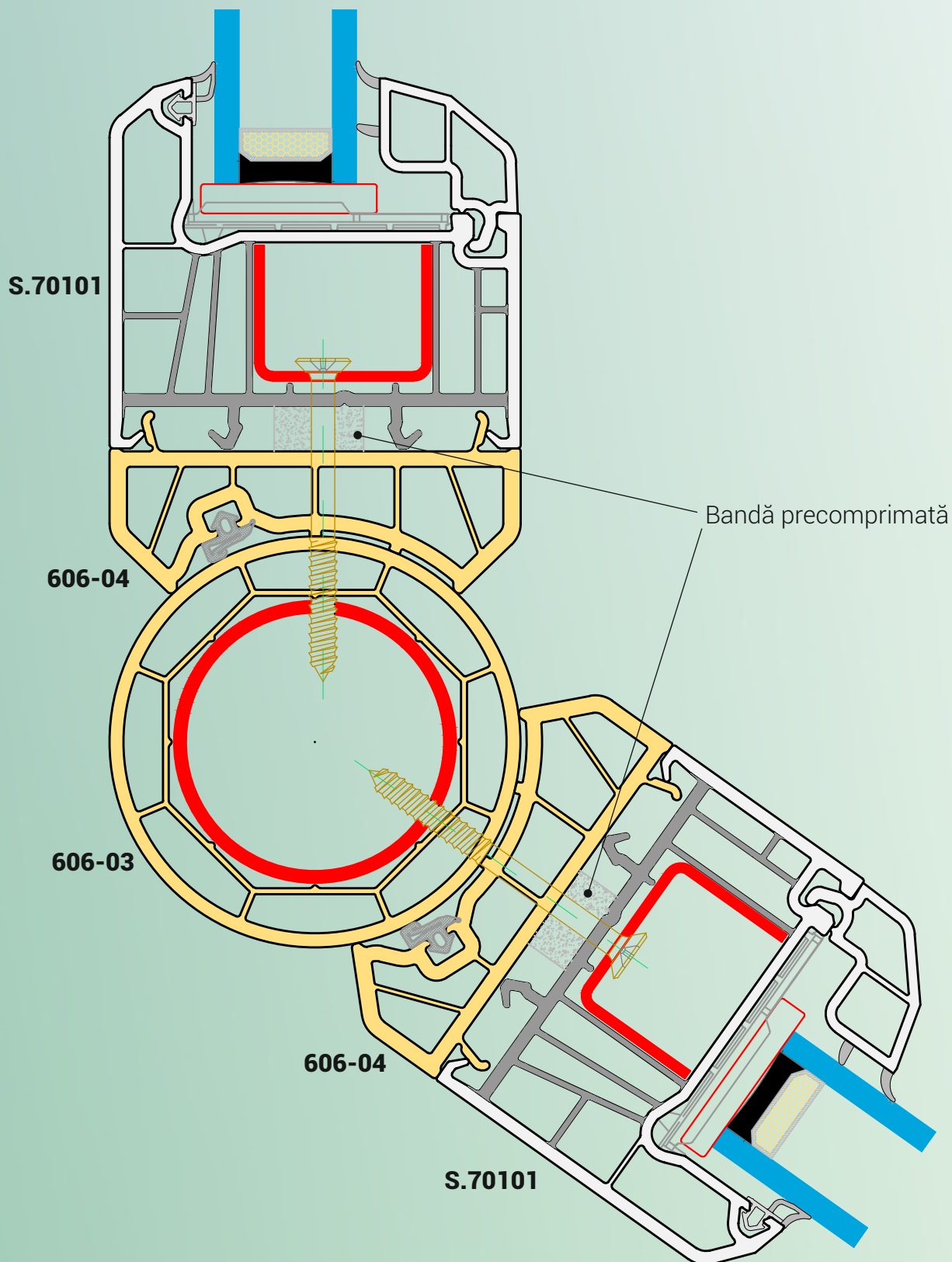

Cap.12 Profile auxiliare

12.7 Profilul de cuplare 90° 606-05

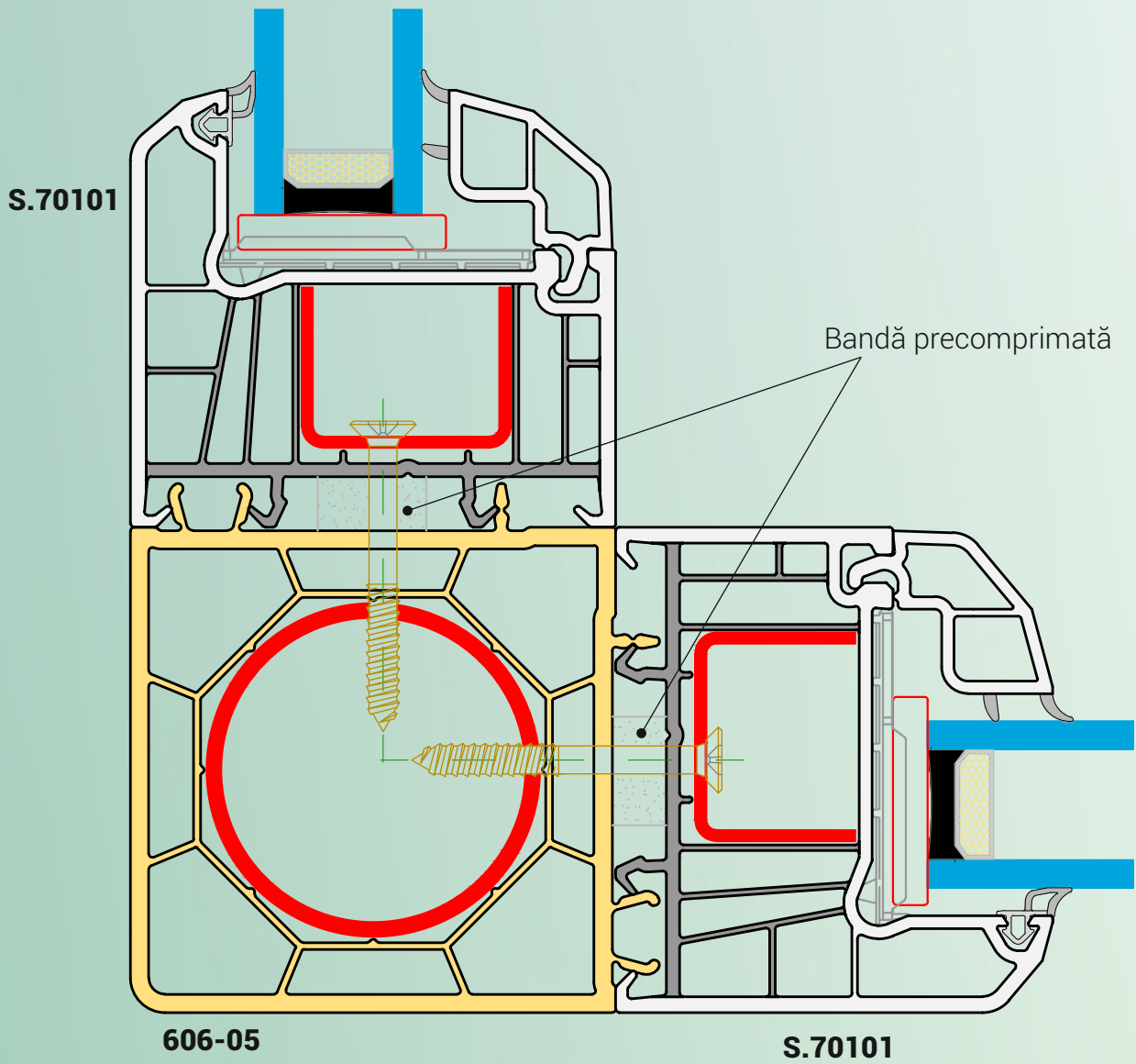

Cap.12 Profile auxiliare

12.8 Profilul de rigidizare montant 607-02

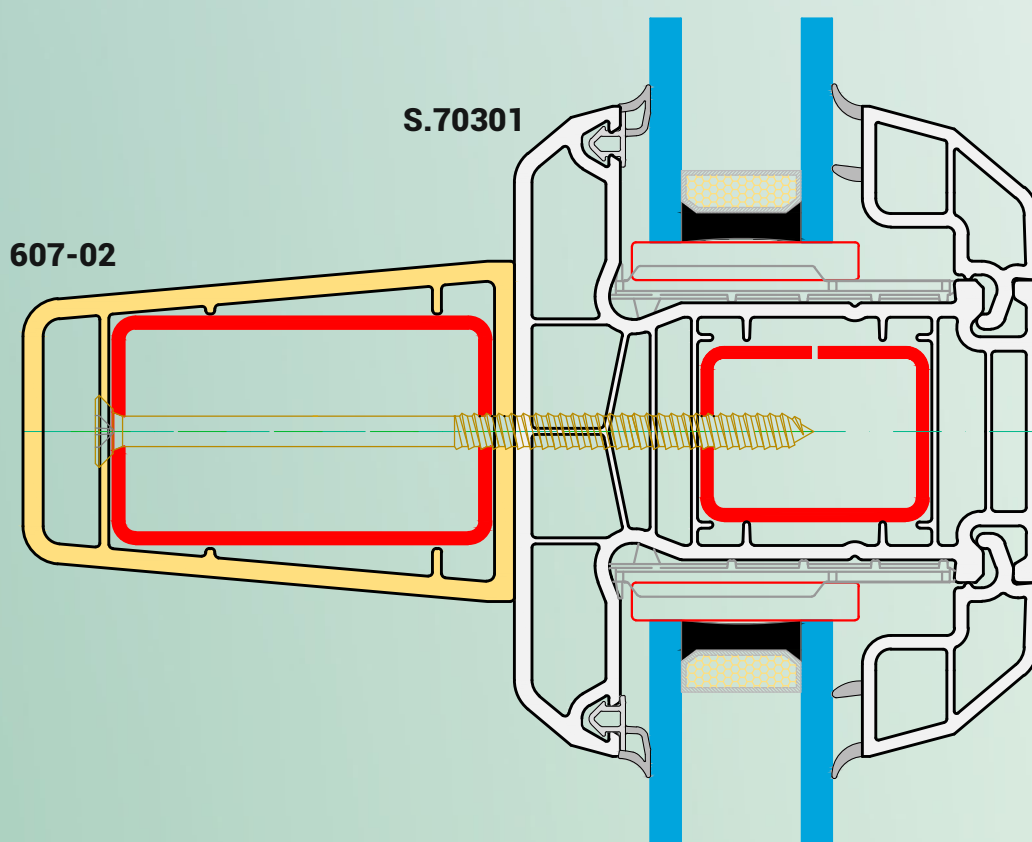

Cap.12 Profile auxiliare

12.9 Profilul de adăugare ramă 607-01

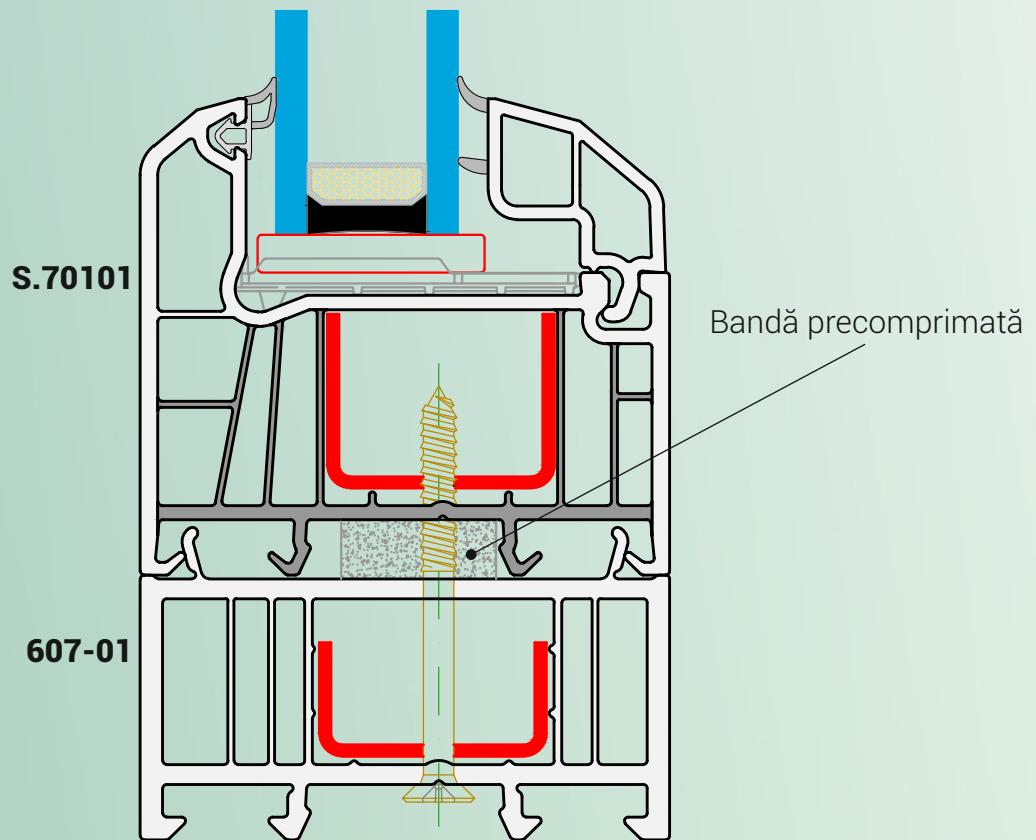

Cap.12 Profile auxiliare

12.10 Profilul de conectare la zid 207-02

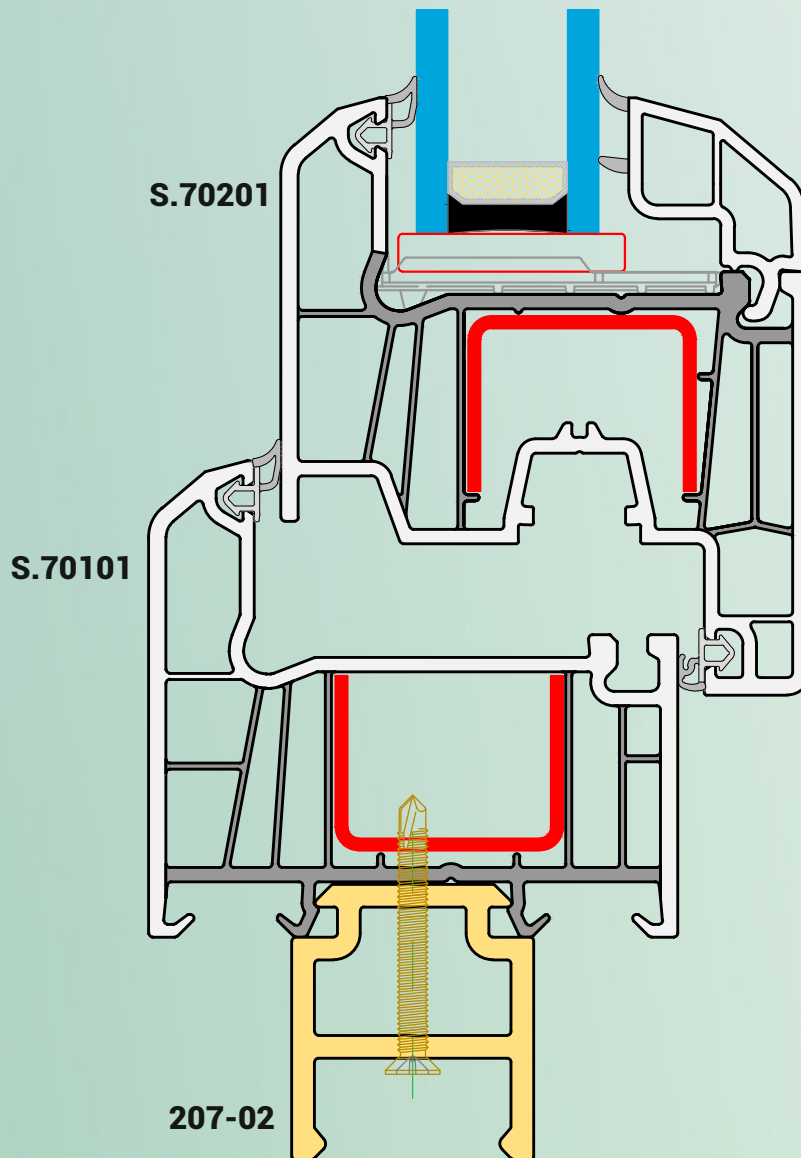

Cap.12 Profile auxiliare

12.11 Profilul picurător 607-03

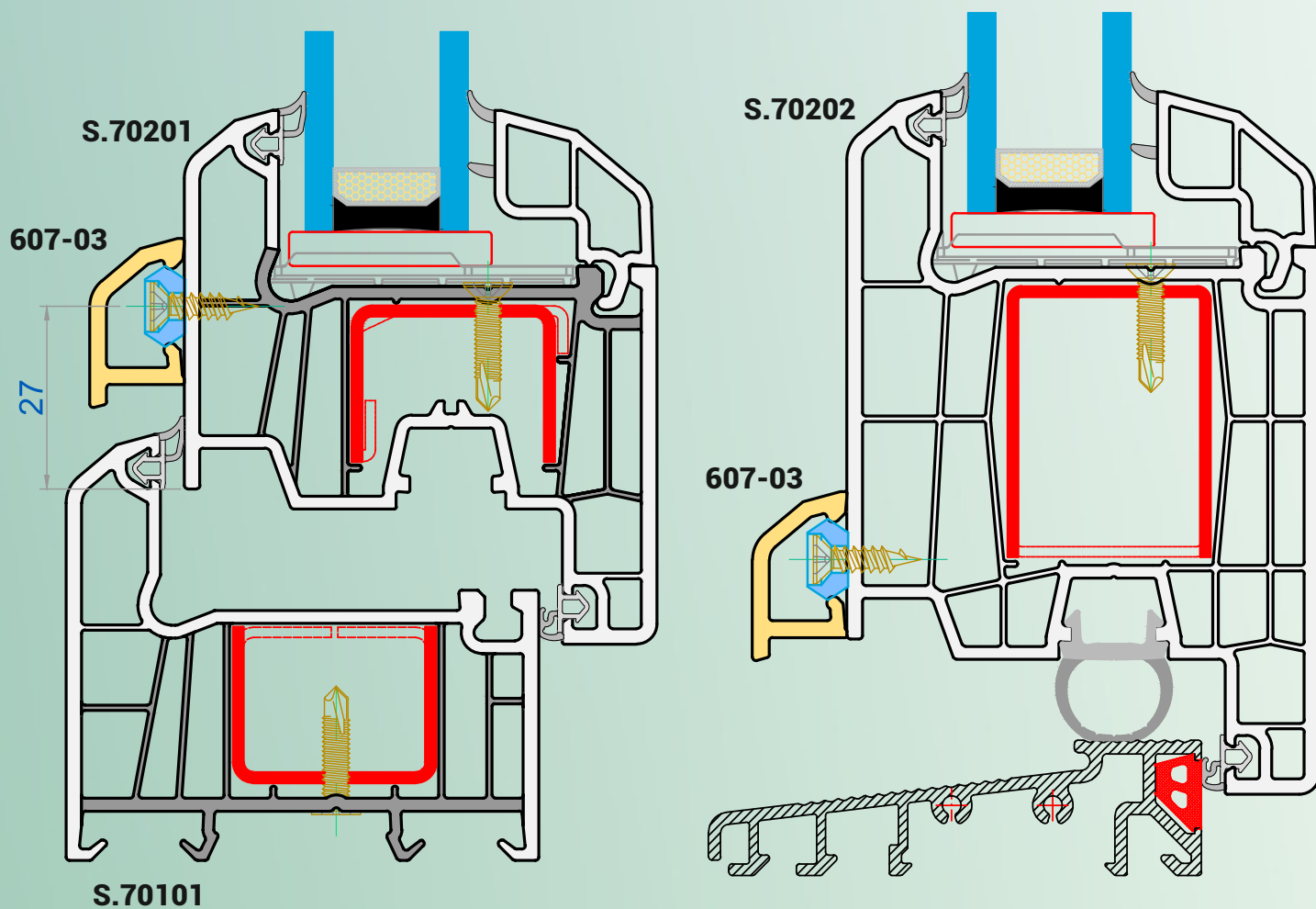

Profilul picurător se fixează pe profilul cercevea prin clipsare pe suruburile niplu 313-04 dispuse la distante de maxim 30 de cm unul față de celălalt. La capetele profilului picurător se vor fixa prin lipire cu adeziv capacele 611-05.

Cap.12 Profile auxiliare

12.12 Profilul baghetă ornamentală autoadezivă 607-04

Aplicarea profilului baghetă ornamentală presupune o pregătire riguroasă.

Pregătirea suprafeței geamului: Geamul trebuie să fie curat, uscat și fără urme de grăsimi. Suprafața se va șterge cu o cârpă uscată. Nu se vor folosi pentru curățare soluții ce conțin surfactanți !

Banda adezivă: Banda se va păstra curată, fără să intre în contact cu lichide sau grăsimi. Folia de protecție se va îndepărta cu grijă doar cu puțin timp înainte de aplicare. Forța de adeziune a benzii va fi minimă la început.

Temperatura de lucru: Atât baghetele ornamentale cât și geamul trebuie să aibă temperatura camerei în momentul aplicării (este preferabil stocarea atât a baghetelor cât și a sticlei în incinta de lucru minim 2-3 zile înainte de aplicare). Temperatura de aplicare nu trebuie să fie mai mică de 16°C. După aplicare este necesară păstrarea tâmplăriei la o temperatură cuprinsă între 16 și 25°C timp de 24h pentru a permite adezivului să ajungă la forța de adeziune maximă. Se recomandă ca în acest interval tâmplăria să nu fie mișcată.

IMPORTANT: Bagheta ornamentală autoadezivă este un profil narmat. Implicite variațiile dimensionale datorate dilatării sunt mai mari decât la profilele armate. Este obligatoriu asigurarea spațiului de 0,3 - 0,5mm la îmbinări, în special la profilele colorate și cu folie decor. Lipsa acestui spațiu duce la desprinderea profilului de pe sticlă.

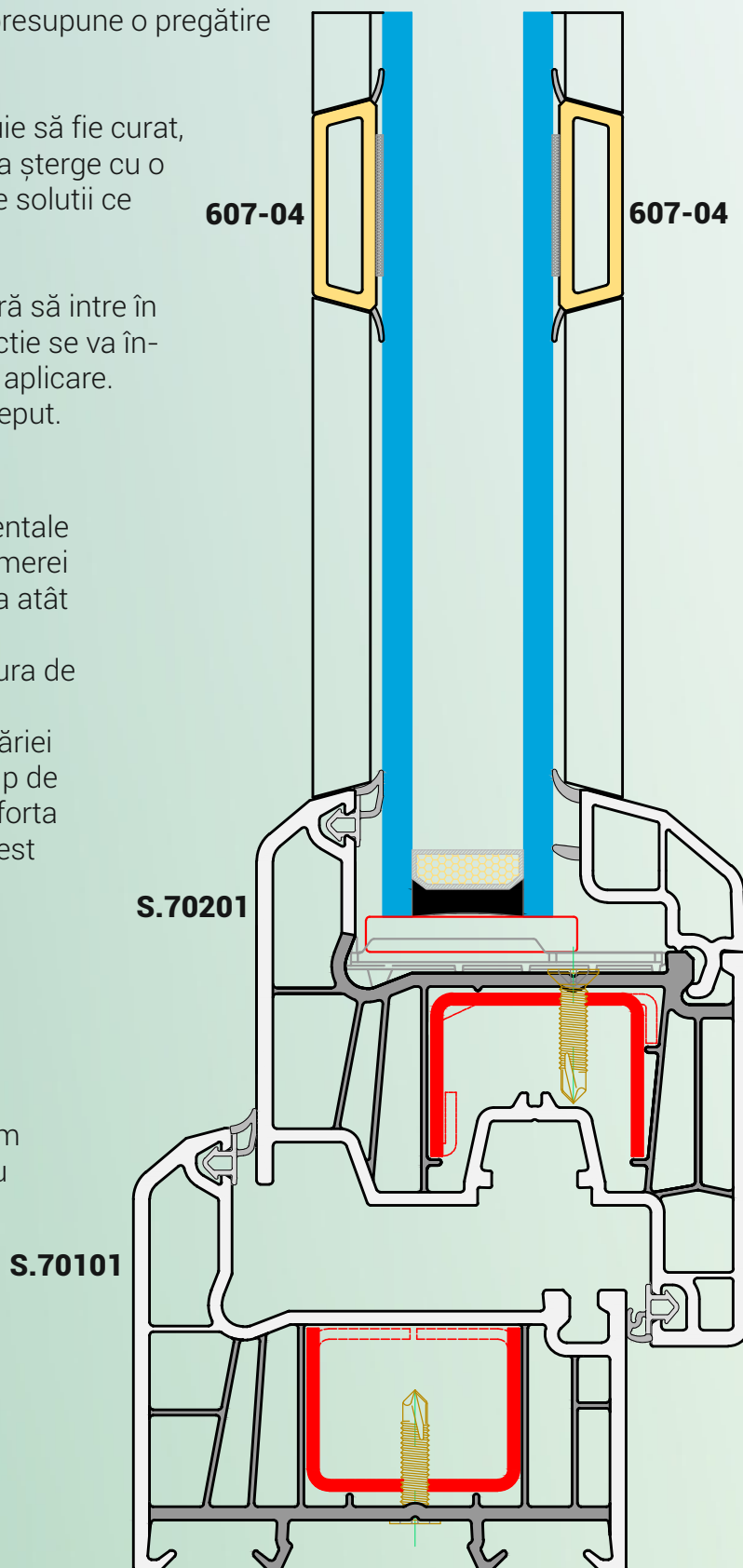

Cap.12 Profile auxiliare

12.13 Profilul capac 607-05

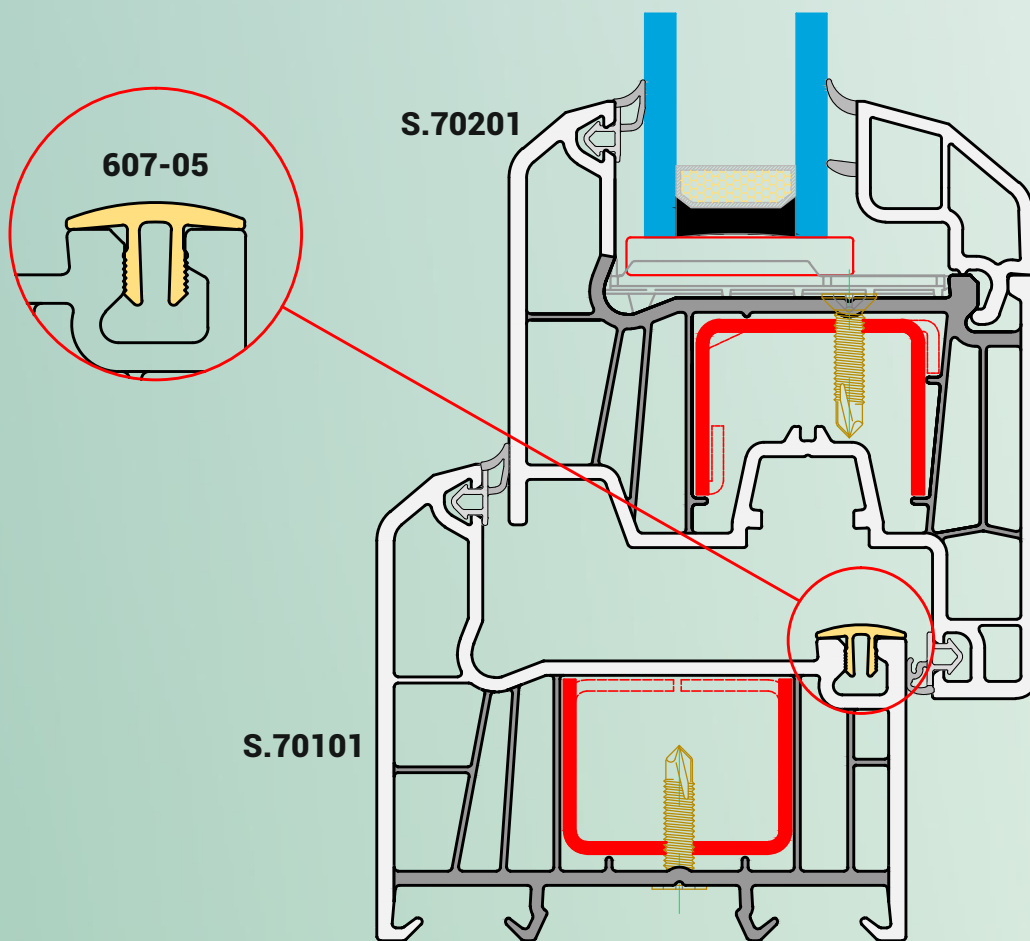

Cap.12 Profile auxiliare

12.14 Profilul pervaz 607-06

