

# Cap.8 Asamblarea montanților și a pragurilor

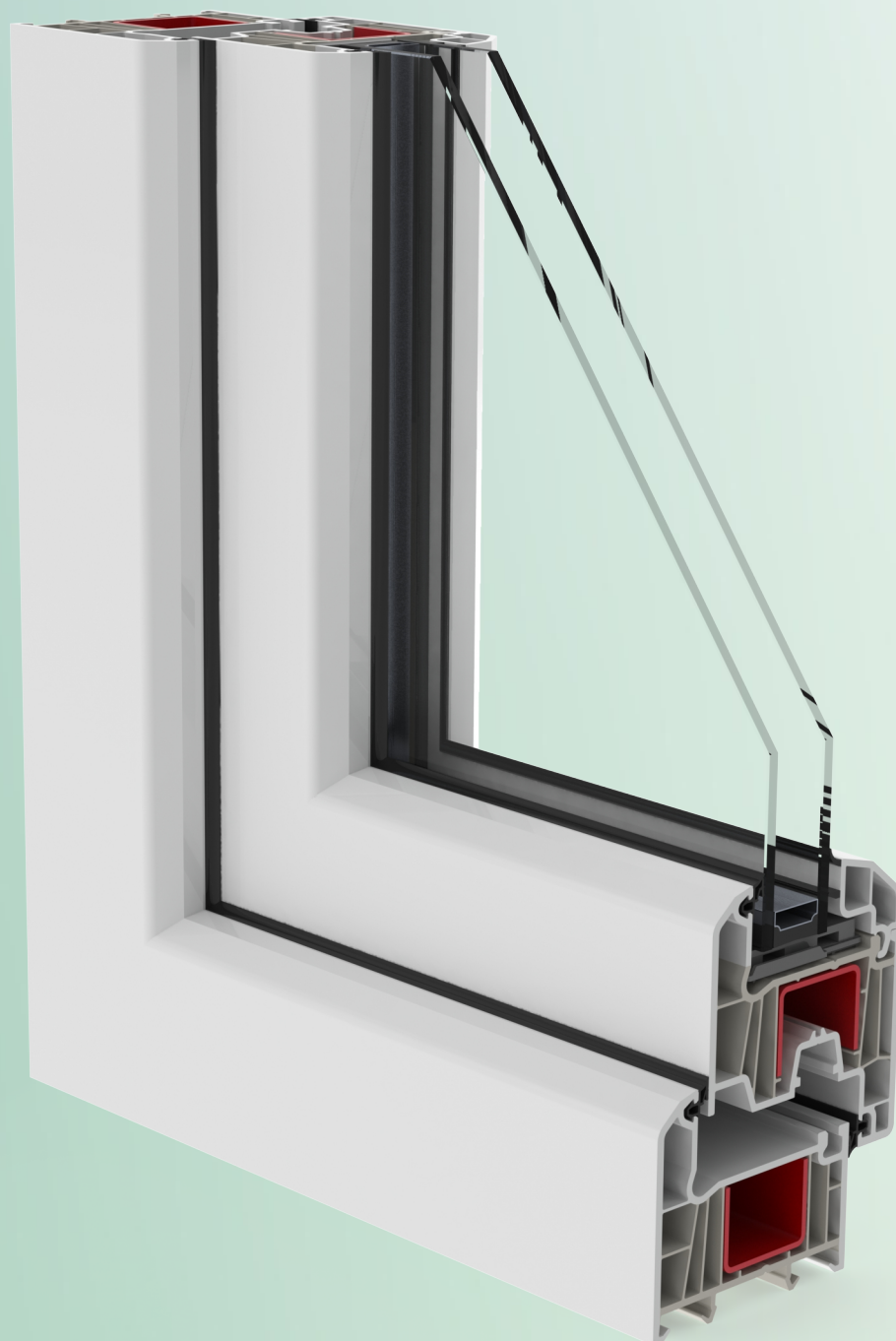

## Cap.8 Asamblarea montantilor și a pragurilor

## 8.1 Asamblarea montantilor ficși (profile fără garnitură preinstalată)

Se va practica în ramă o gaură  $\varnothing 6,5\text{mm}$  cu ajutorul șablonului de găurire pentru montanti. Șablonul se va poziționa cu semnul în dreptul axei montantului. Asamblarea piesei conector montant cod **S.71101** cu montantul se va realiza cu șuruburi  $\varnothing 3,9 \times 19$ . Capul șurubului  $\varnothing 5 \times 60$  se va așeza pe armătură.

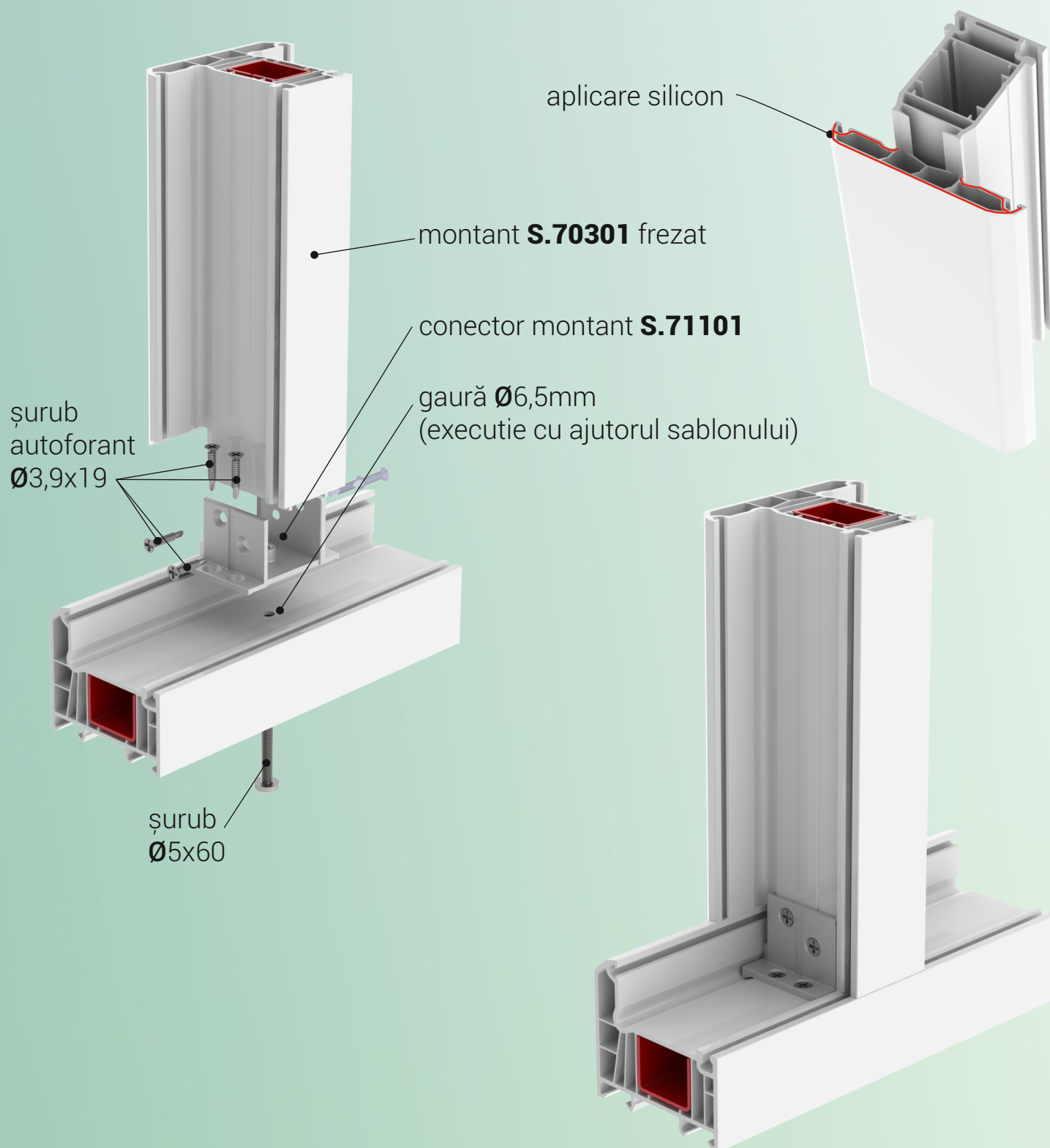
Ansamblu montant **S.70301** și ramă **S.70101**

## Cap.8 Asamblarea montantilor și a pragurilor

## 8.1 Asamblarea montantilor ficși (profile cu garnitură preinstalată)

Se va practica în ramă o gaură  $\text{Ø}6,5\text{mm}$  cu ajutorul șablonului de găurire pentru montanti. Șablonul se va poziționa cu semnul în dreptul axei montantului. Asamblarea piesei conector montant cod **S.71101** cu montantul se va realiza cu șuruburi  $\text{Ø}3,9 \times 19$ . Capul șurubului  $\text{Ø}5 \times 60$  se va așeza pe armătură.

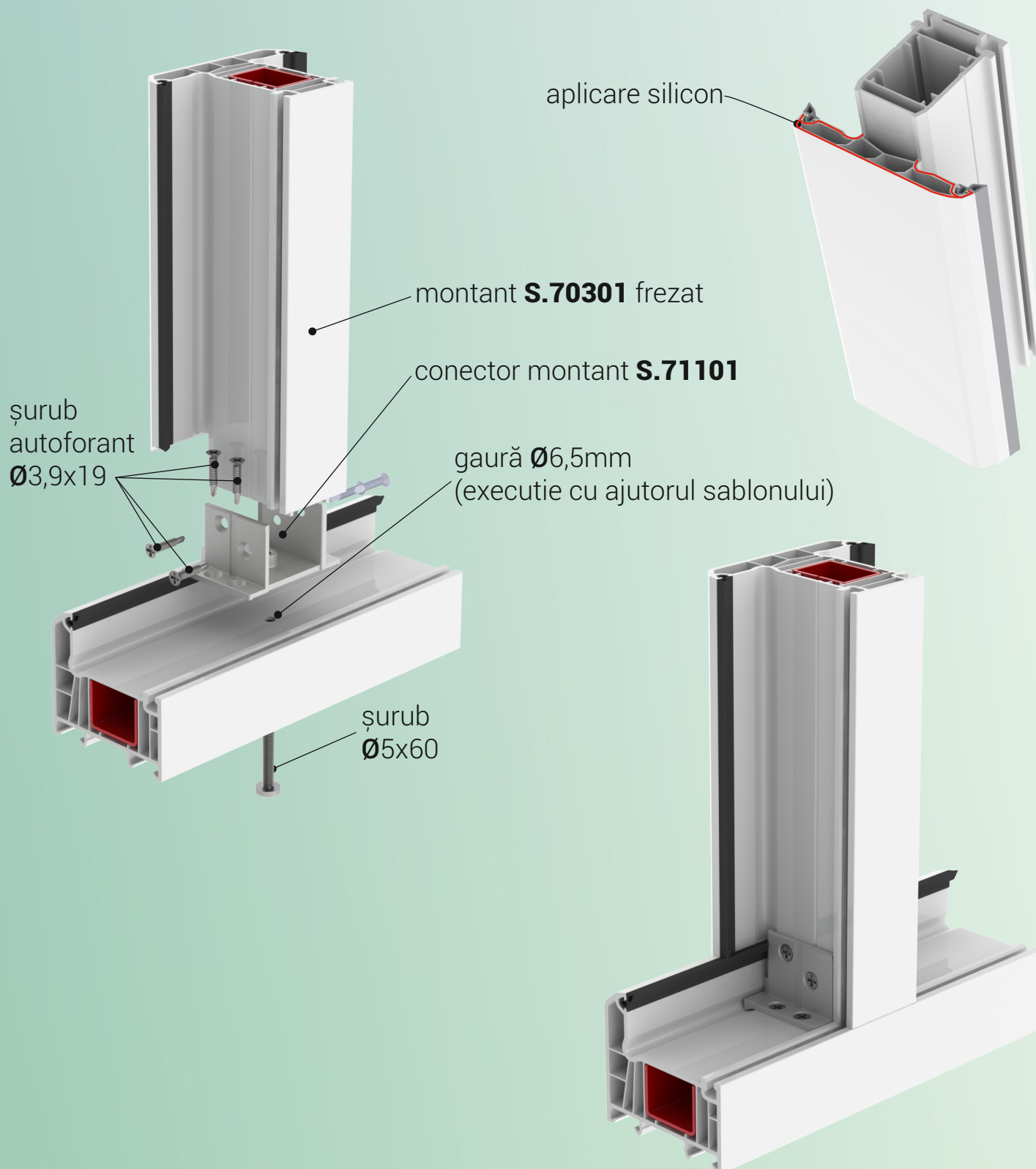
Ansamblu montant **S.70301** și ramă **S.70101**

Cap.8 Asamblarea montanților și a pragurilor

8.1 Asamblarea montanților fișii - fixare pe profilele principale

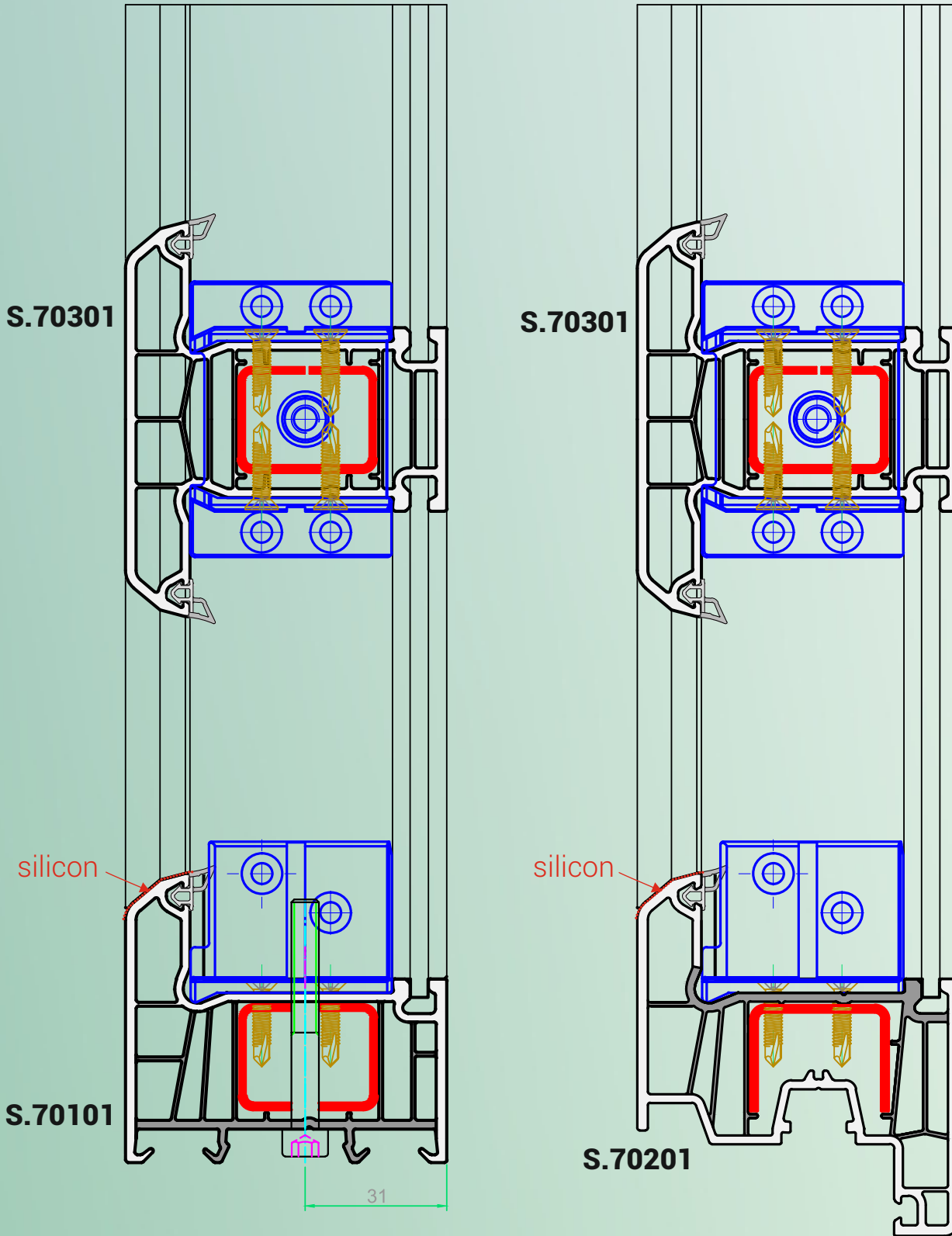

## Cap.8 Asamblarea montanților și a pragurilor

### 8.1 Asamblarea montanților fișți - fixare pe profilele principale

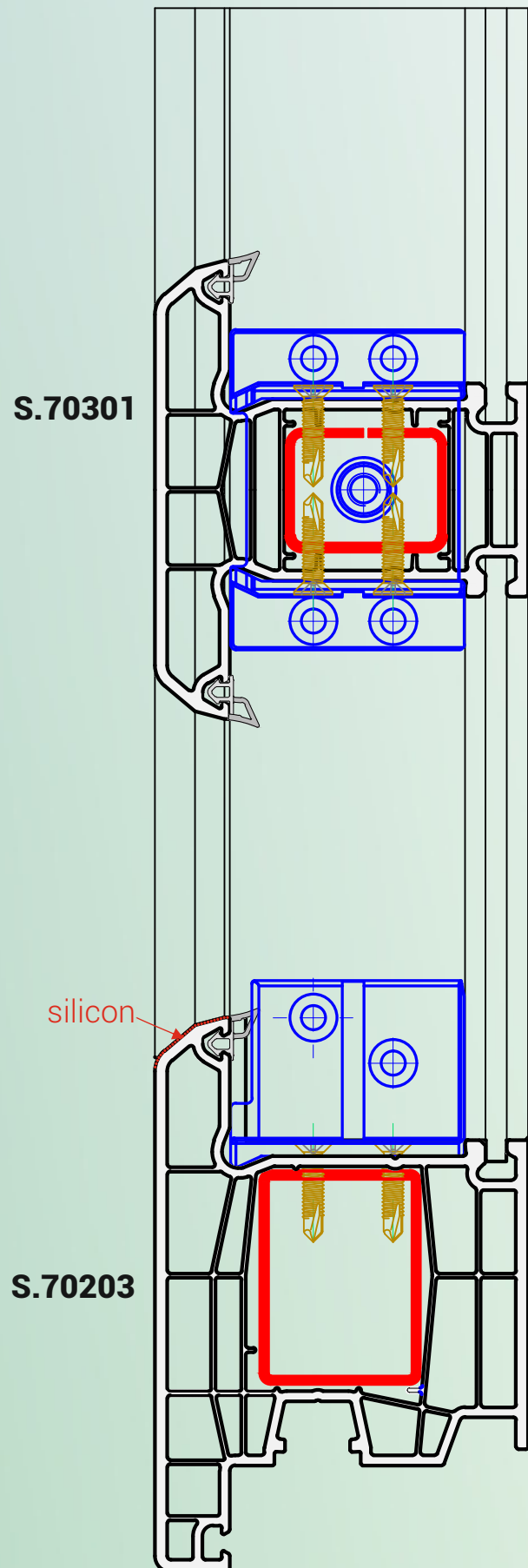
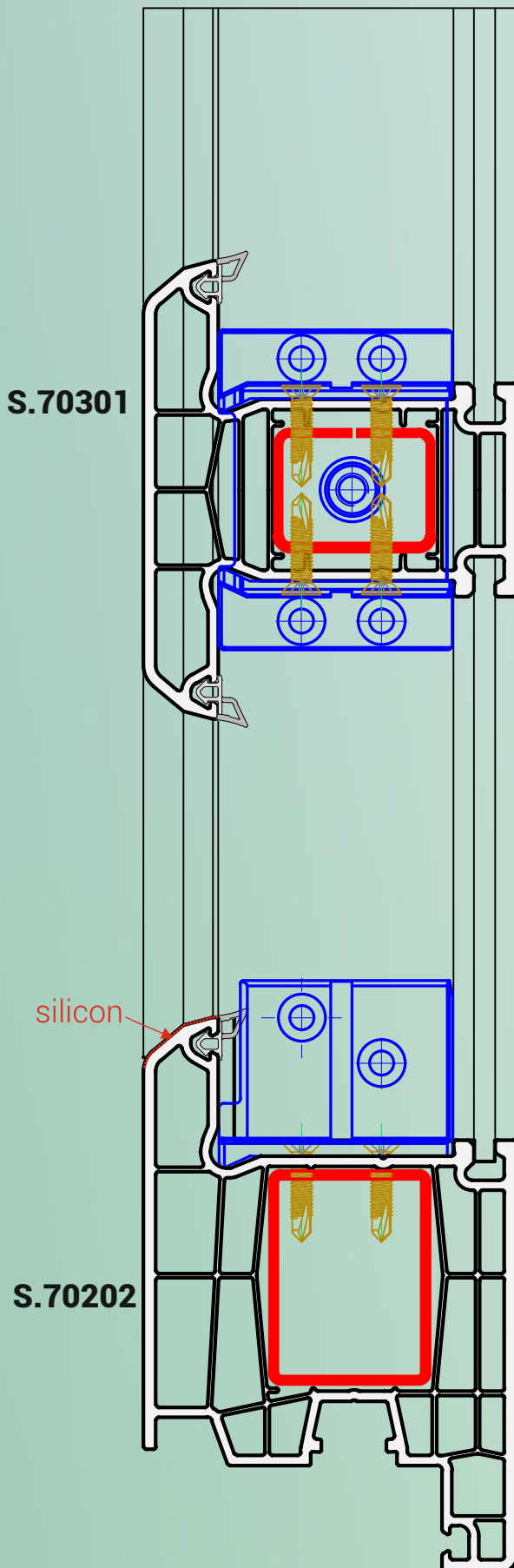

Cap.8 Asamblarea montantilor și a pragurilor

8.1 Asamblarea montantilor ficși - fixare pe profilele principale

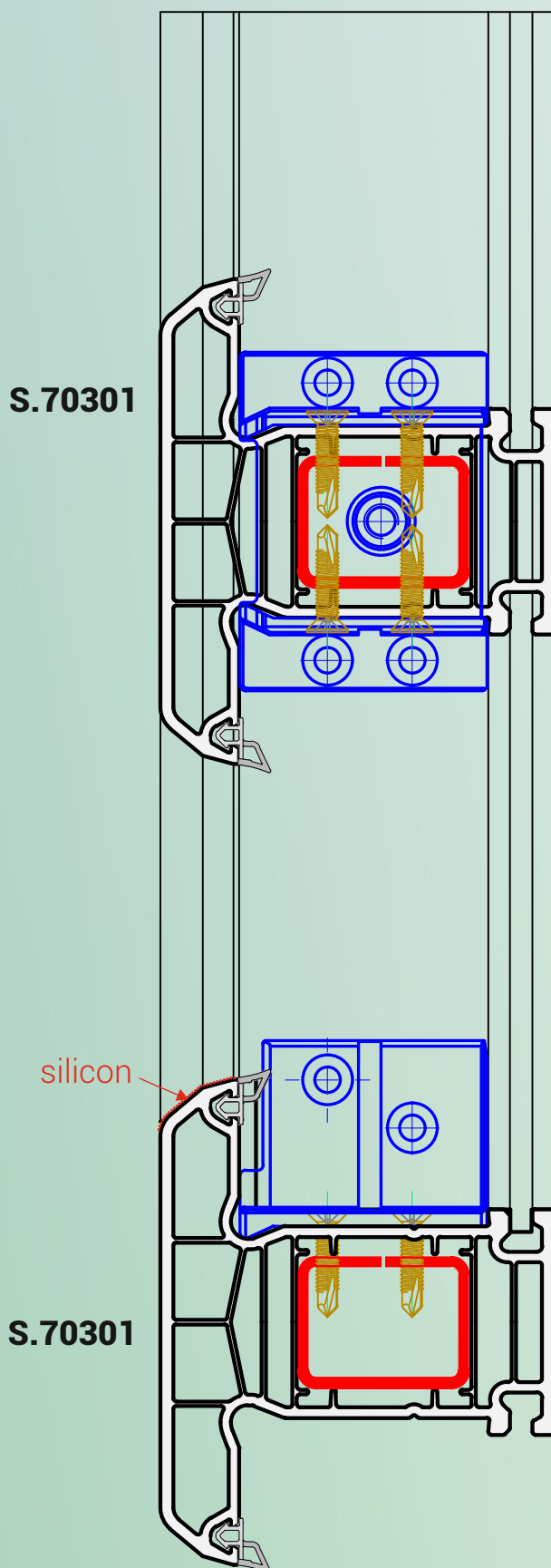

## Cap.8 Asamblarea montanților și a pragurilor

### 8.1 Asamblarea montanților ficși înclinati

Pentru fixarea montanților înclinati se utilizează miezul pentru fixare montant **S.71102** cu o lungime de 100mm, tăiat la un capăt la unghiul de îmbinare a montantului. Miezul se fixează pe armătura montantului înclinat cu ajutorul a 4 șuruburi  $\text{Ø}4,2 \times 25$ . Asamblarea montantului cu rama se face cu ajutorul a două șuruburi  $\text{Ø}5,5 \times 50$  conform figurii alăturate. Înainte de asamblare, pe capetele montantului se va aplica silicon asemănător variantei cu montanți drepti.

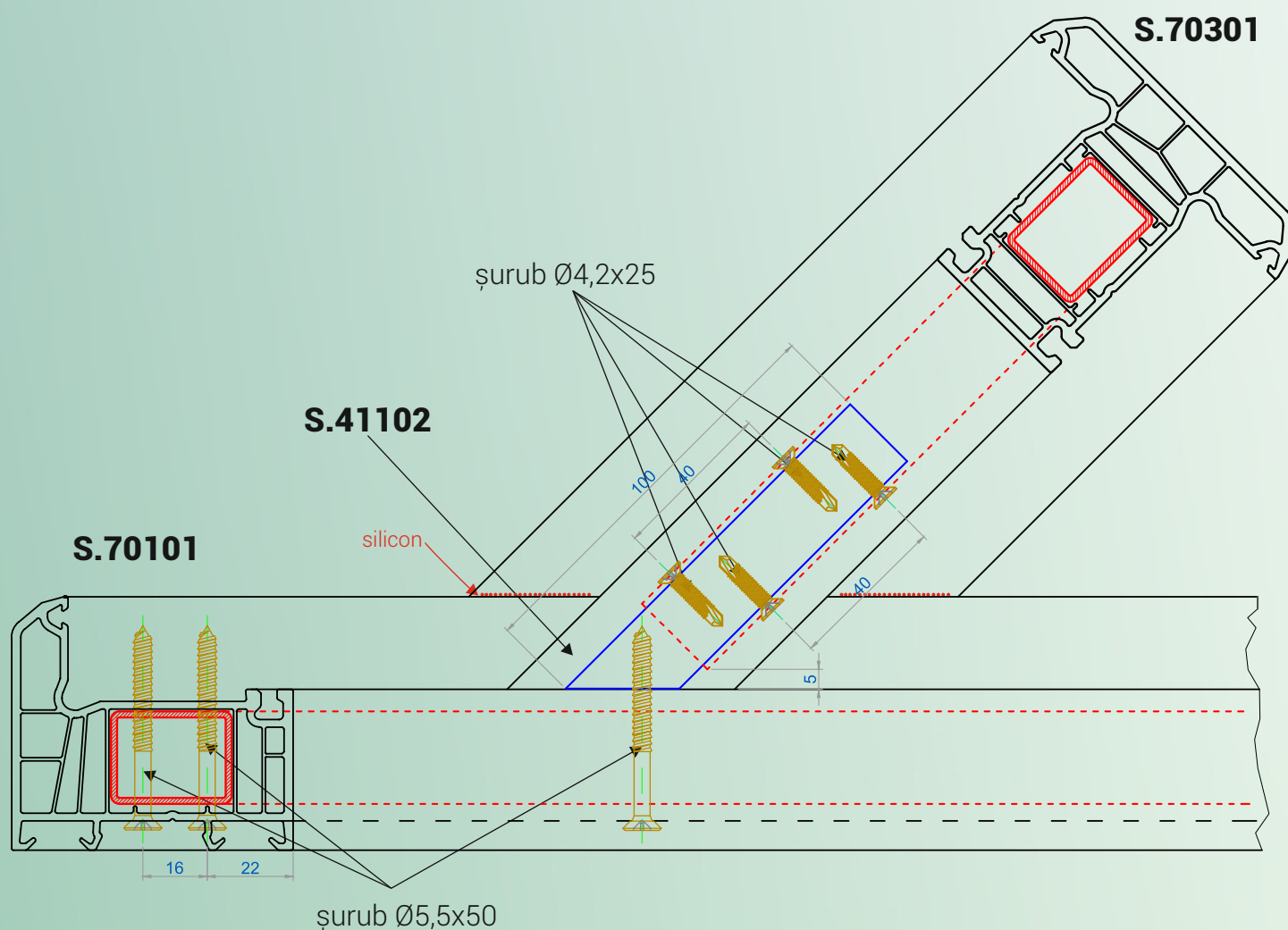

## Cap.8 Asamblarea montanților și a pragurilor

## 8.2 Asamblarea montanților mobili

Fixarea capacelor pe montantul mobil se realizează prin aplicarea de adeziv pe capete urmată de montajul șuruburilor de fixare  $\varnothing 4,2 \times 35$ .





## Cap.8 Asamblarea montanților și a pragurilor

### 8.2 Asamblarea montanților mobili

Fixarea capacelor pe montantul mobil se realizează prin aplicarea de adeziv pe capete urmată de montajul șuruburilor de fixare Ø4,2x35.

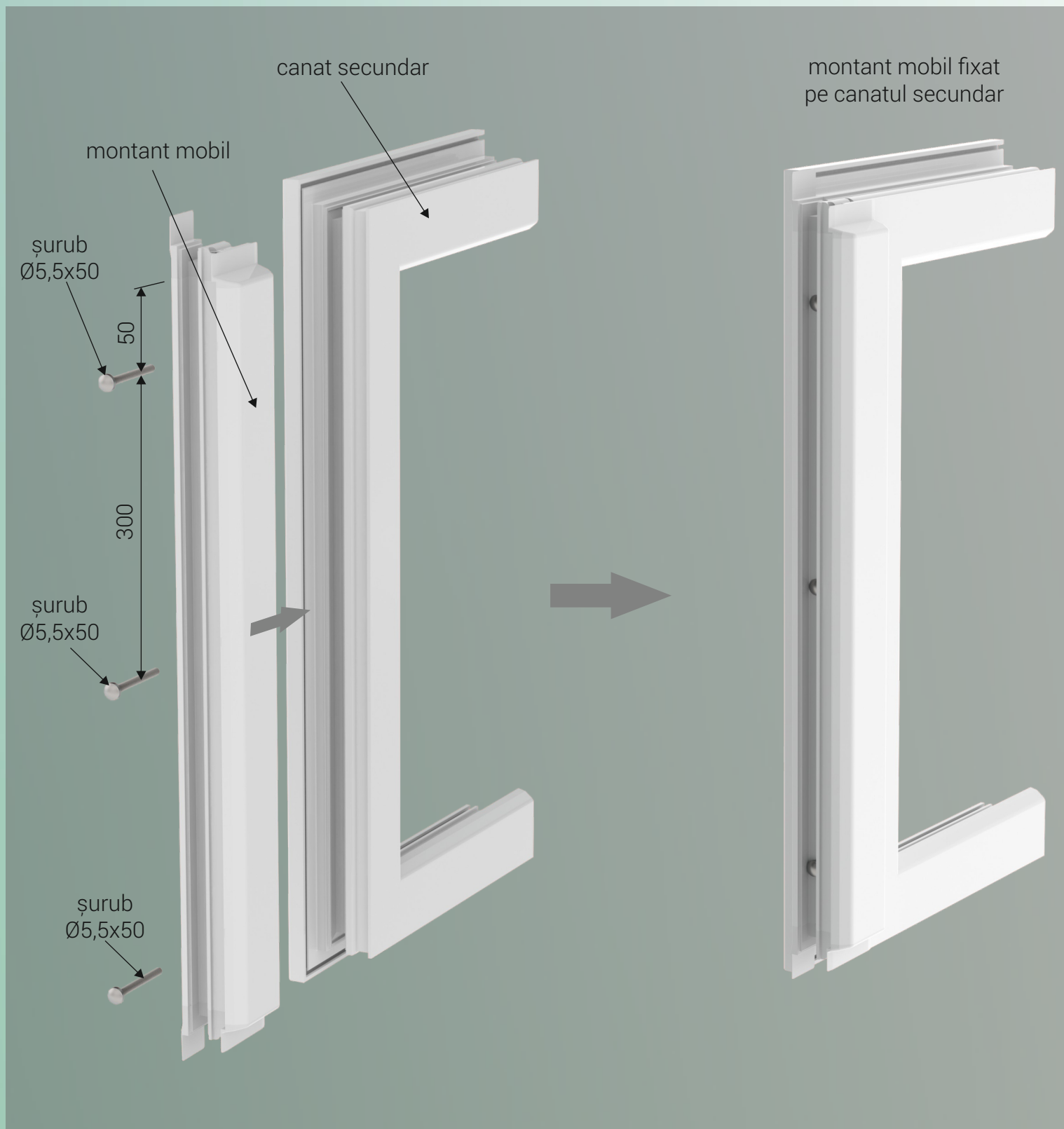

Cap.8 Asamblarea montanților și a pragurilor

8.2 Asamblarea montanților mobili pe profilele cercevea

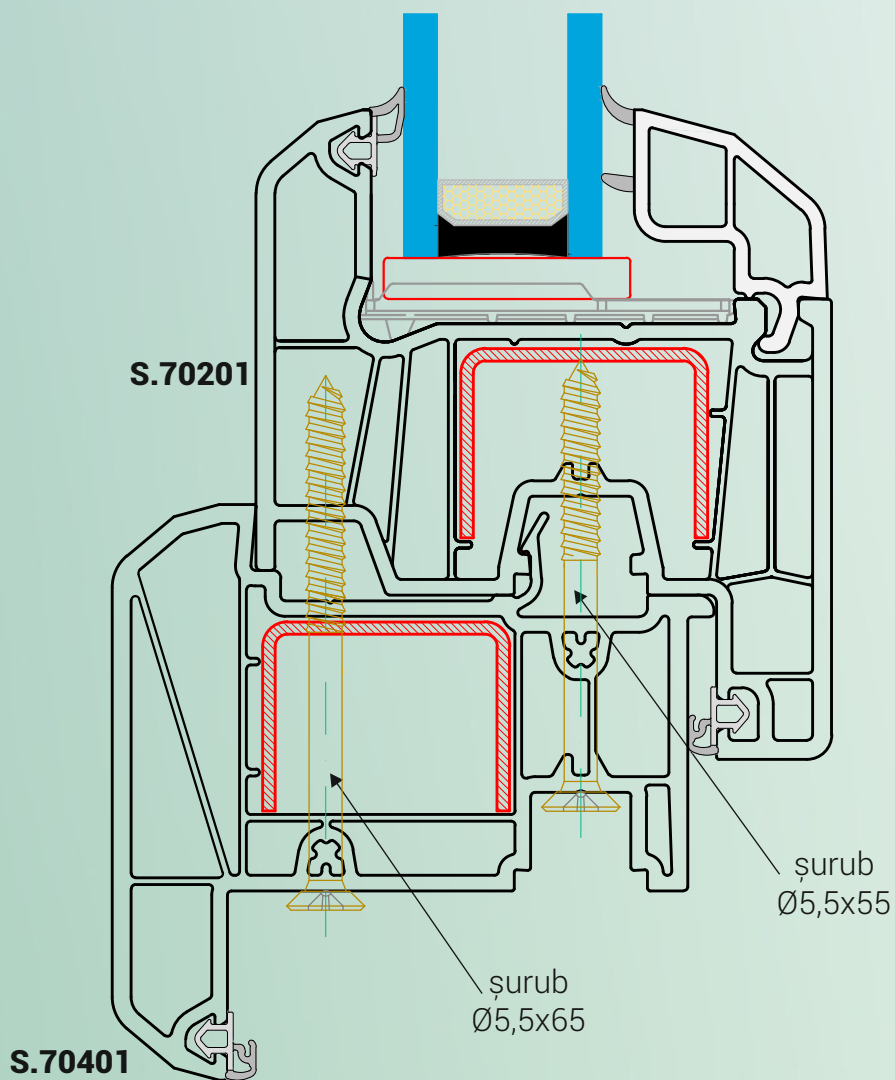

Cap.8 Asamblarea montanților și a pragurilor

8.2 Asamblarea montanților mobili pe profilele cercevea

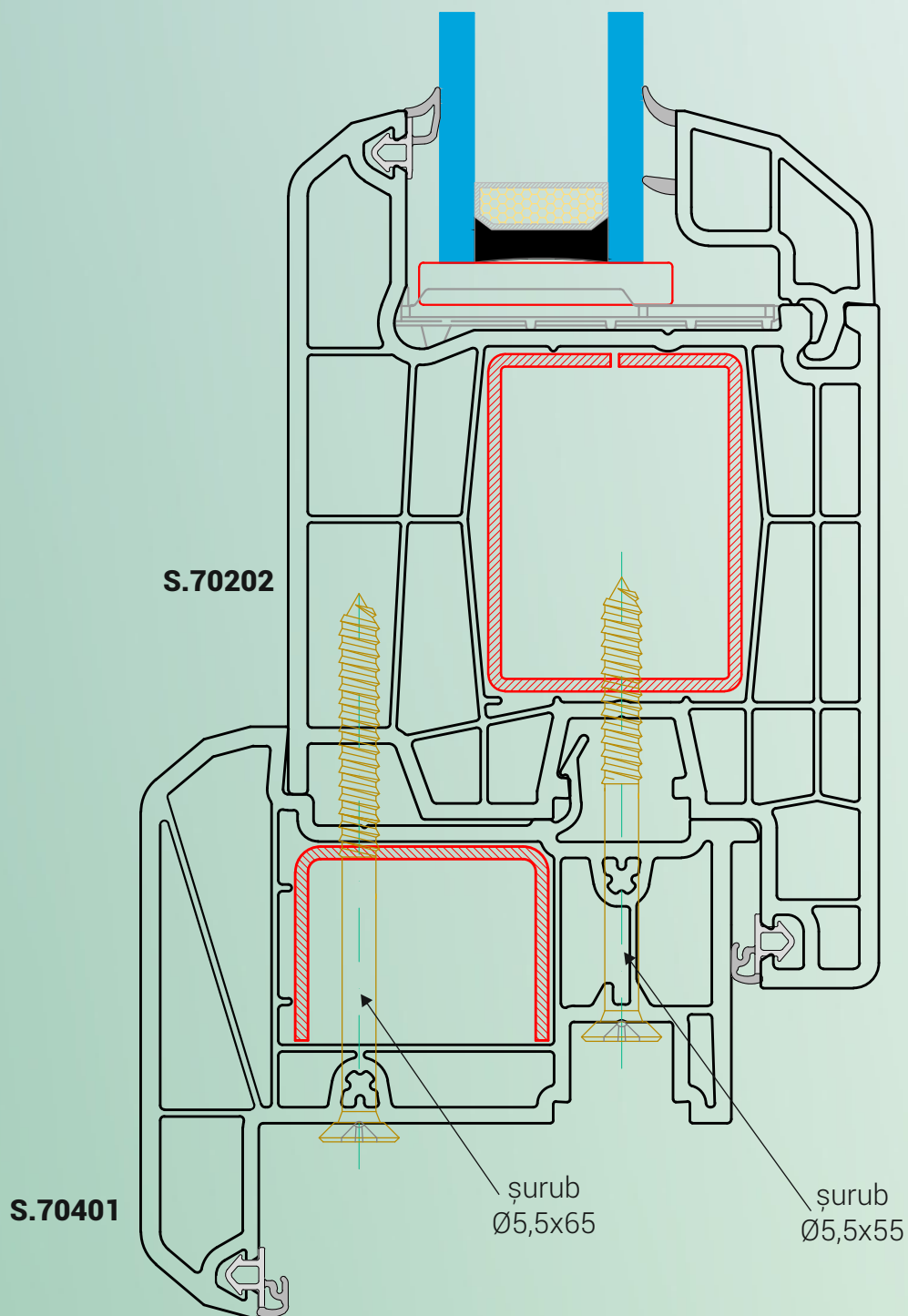

Cap.8 Asamblarea montanților și a pragurilor

8.2 Asamblarea montanților mobili pe profilele cercevea

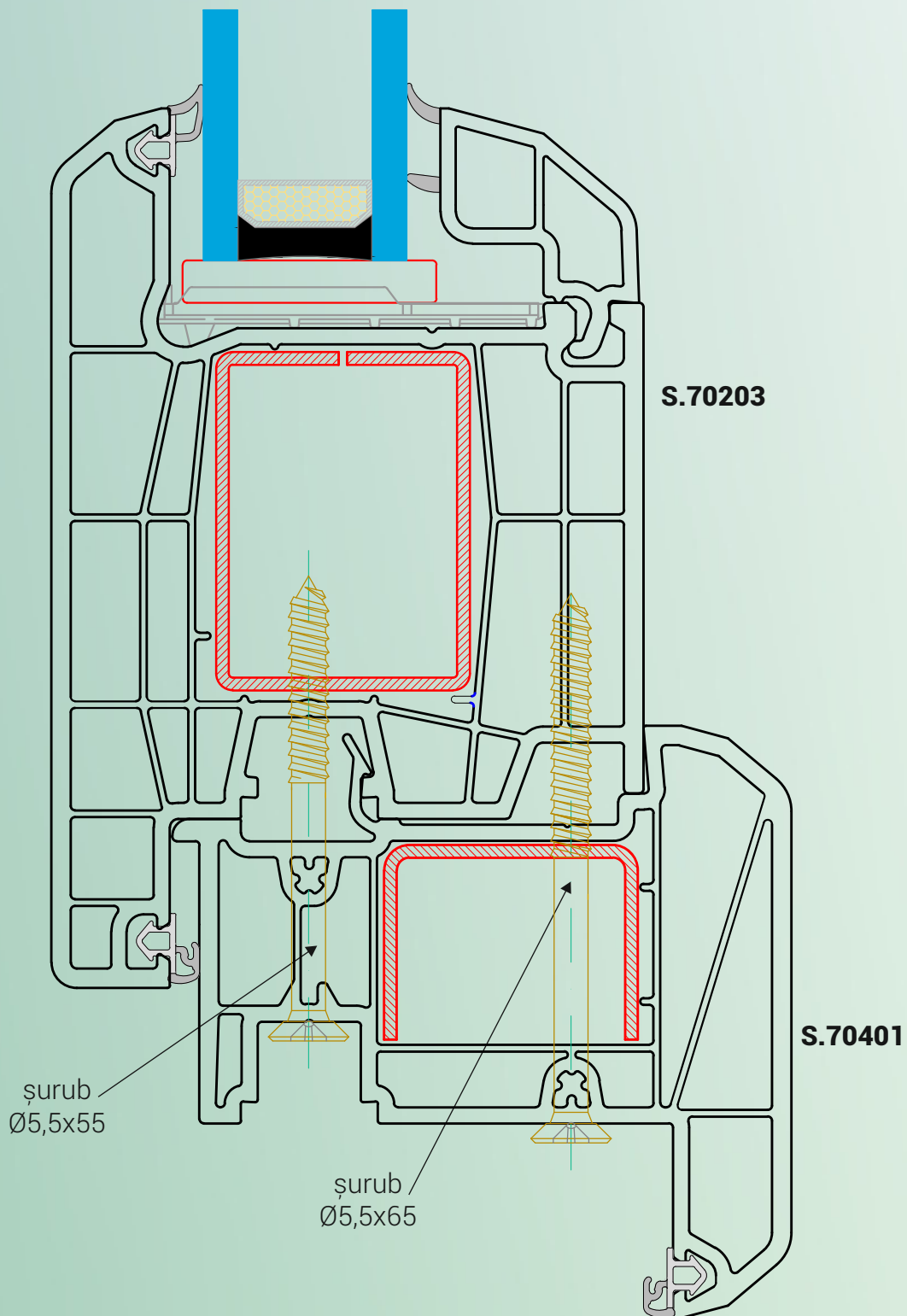

## Cap.8 Asamblarea montanților și a pragurilor

### 8.3 Asamblarea pragurilor

Fixați capacele **S.71402** stânga + dreapta pe pragul de aluminiu debitat la lungimea corespunzătoare cu ajutorul celor două șuruburi  $\text{Ø}3,9 \times 22$  din lateral și a celor două șuruburi  $\text{Ø}3,9 \times 22$  poziționate vertical.

Introduceți pragul **614-01** cu capacele fixate pe cele două laturi verticale prin culisare și fixați-le cu ajutorul celor două șuruburi de pe lateral  $\text{Ø}3,9 \times 22$ .

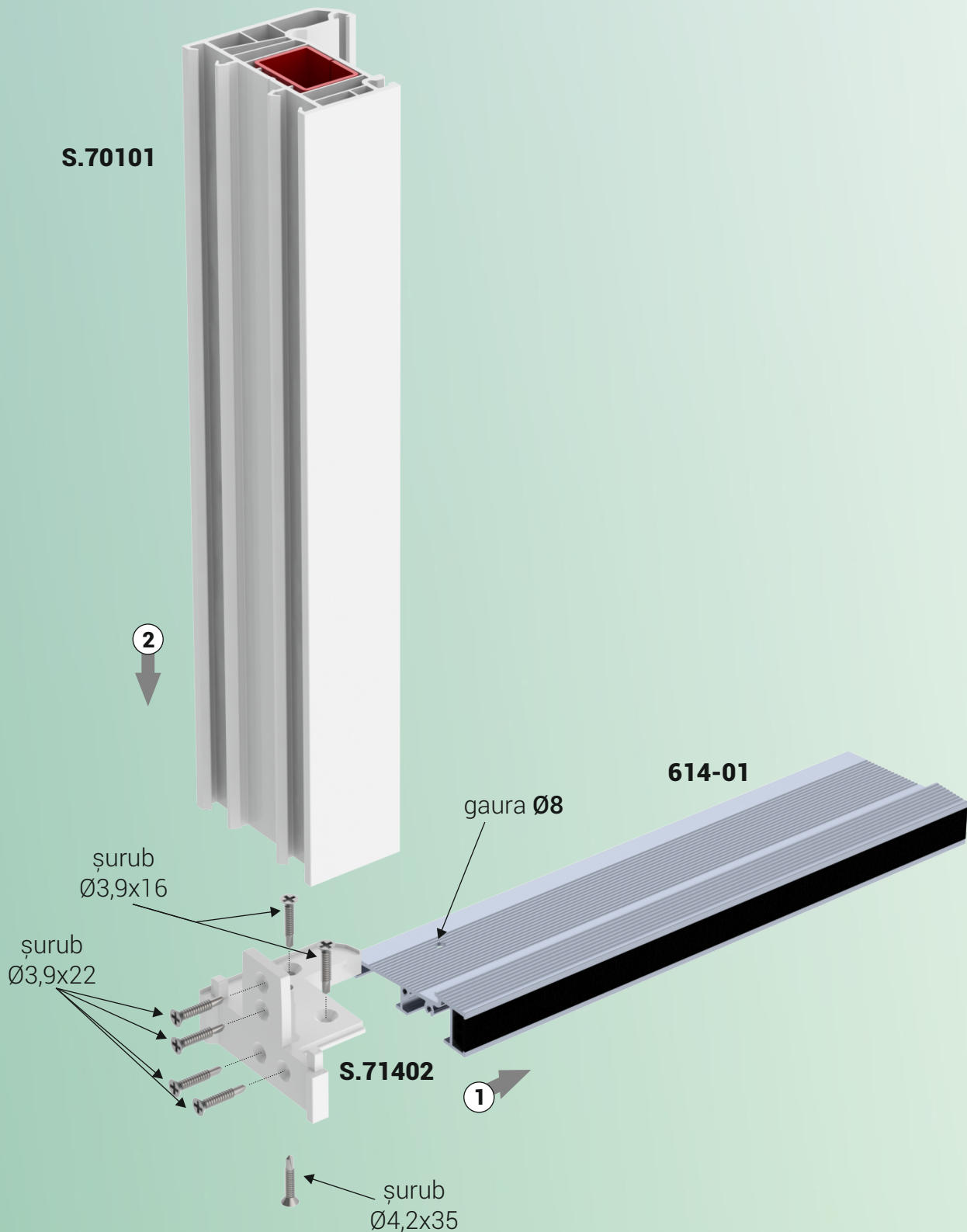

## Cap.8 Asamblarea montantilor și a pragurilor

### 8.3 Asamblarea pragurilor

**S.70101**

